



P O L Y C A R E

SILLONES DE TRATAMIENTO Y DIÁLISIS
POLTRONE PER MEDICAZIONE E DIALISI



Combinación de comodidad y funcionalidad
La combinazione del comfort e della funzionalità



Comodidad – Comfort

Polycare garantiza el máximo de comodidad durante el tratamiento. El acceso es fácil tanto para el paciente como para el personal sanitario. Los cilindros eléctricos silenciosos y sin sacudidas permiten situar el sillón justo en el sitio de comodidad óptima durante los procedimientos largos y dolorosos. Los apoyabrazos regulables en altura, rotación, inclinación y longitud combinan su movimiento con el del respaldo (modelo 3181) con objeto de mantener el contacto con el antebrazo independientemente de la posición del sillón. Son totalmente ocultables, para facilitar un acceso lateral al sillón. El reposapiés eléctrico garantiza comodidad y autonomía al paciente y permite que éste se pueda colocar a su gusto en el sillón.

Polycare garantisce il massimo comfort durante la medicazione. L'accesso è facile sia per il paziente che per il personale. Dei martinetti elettrici silenziosi e senza scatto consentono un posizionamento preciso, adatto alla ricerca del comfort ottimale durante procedure lunghe e dolorose. I braccioli regolabili in altezza, rotazione, inclinazione e lunghezza sono associati al movimento dello schienale (modello 3181) al fine di conservare il contatto con l'avambraccio qualunque sia l'inclinazione della poltrona. Sono interamente ribaltabili per facilitare un accesso laterale alla poltrona. Il calapièdi elettrico garantisce comfort e autonomia al paziente e gli consente di sistemarsi sulla poltrona.



Posición de entrada
Posizione di accoglienza



Posición de tratamiento
Posizione di medicazione



Posición extendida
Posizione sdraiata



Posición inclinada
Posizione in Trendelenburg



3181

+ opciones
+ opzioni



3181 CARACTERÍSTICAS STANDARD CARATTERISTICHE STANDARD

Capacidad de carga 170 kg
(probada en dinámica con 210 kg y en estática con 680 kg)
Portata 170 kg
(testato in dinamica a 210 kg ed in statica a 680 kg)

Altura variable eléctrica
Altezza variabile elettrica

Respaldo regulable por cilindro eléctrico independiente
Schienale regolabile tramite martinetto elettrico indipendente

Reposapiernas regulable por cilindro eléctrico independiente
Poggiagambe regolabile tramite martinetto elettrico indipendente

Movimiento eléctrico combinado de la inclinación del asiento y de la altura variable
Movimento elettrico combinato dell'inclinazione della seduta e dell'altezza variabile

Movimiento eléctrico combinado del respaldo y de los apoyabrazos
Movimento elettrico combinato dello schienale e dei braccioli

Reposapiés regulable a mano
Calapiedi regolabile manualmente

Control manual con posición de emergencia
Teleomando manuale con posizione di emergenza

Juego de 4 ruedas de \varnothing 125 mm con freno
4 ruote con freno \varnothing 125 mm

Estructura de acero con acabado epoxi gris claro
Struttura in acciaio con finitura epossidica grigio nuvola

Guarnicionería de gran comodidad con espuma de 80 mm y funda ignífuga M1 lavable
Imbottitura in schiuma 80 mm grande comfort con rivestimento lavabile antincendio M1

3185 CARACTERÍSTICAS STANDARD CARATTERISTICHE STANDARD

Capacidad de carga 170 kg
(probada en dinámica con 210 kg y en estática con 680 kg)
Portata 170 kg
(testato in dinamica a 210 kg e in statica a 680 kg)

Altura variable eléctrica
Altezza variabile elettrica

Movimiento eléctrico combinado del respaldo y del reposapiernas
Movimento elettrico combinato dello schienale e del poggagambe

Movimiento combinado de la inclinación del asiento y de la altura variable
Movimento combinato dell'inclinazione della seduta e dell'altezza variabile

Mando manual
Telecomando manuale

Par de apoyabrazos de poliuretano negro regulables, con articulación
Paio di braccioli regolabili in poliuretano nero su raccordo sferico

Juego de 4 ruedas de \varnothing 125 mm con freno
4 ruote con freno \varnothing 125 mm

Estructura de acero con acabado epoxi gris humo
Struttura in acciaio con finitura epossidica grigio nuvola

Guarnicionería de gran comodidad con espuma de 80 mm y funda ignífuga M1 lavable
Imbottitura in schiuma 80 mm grande comfort con rivestimento lavabile antincendio M1

MODELOS - MODELLI

Modelos Modelli	Altura variable eléctrica <i>Altezza variabile elettrica</i>	Respaldo eléctrico independiente <i>Schienale elettrico indipendente</i>	Reposapiernas eléctrico independiente <i>Poggiagambe elettrico indipendente</i>	Respaldo y reposapiernas combinados eléctricos <i>Schienale e poggagambe combinati elettrici</i>	Inclinación de asiento y altura variable combinados <i>Inclinazione della seduta e altezza variabile combinate</i>	Respaldo y apoyabrazos combinados <i>Schienale e braccioli combinati</i>	Reposapiés manual <i>Calapiedi manuale</i>	Reposapiés eléctrico <i>Calapiedi elettrico</i>
3181	●	●	●		●	●	●	opción/opzion
3185	●			●	●	opción/opzion	opción/opzion	

ACCESORIOS - ACCESSORI



1104
Reposacabezas regulable
Poggiatesta regolabile



2537
Fundas para los apoyabrazos
Fodera per poggibraccio

OPCIONES ESPECIALES - ACCESSORI SPECIFICI



3186
Reposapiés regulable a mano
(modelo 3185)
*Calapiedi regolabile manualmente
(modello 3185)*



3187
Apoyabrazos combinado con el respaldo y
elevables (modelo 3185)
*Braccioli combinati allo schienale
e regolabili (modello 3185)*



3188
Reposapiés eléctrico con alargador manual de
50 mm (modelo 3181)
*Calapiedi elettrico con dispositivo di prolunga
manuale di 50 mm (modello 3181)*



3192
Acumulador para movimiento
de emergencia (modelo 3181)
*Batteria per movimentazione
di emergenza (modello 3181)*

OPCIONES COMUNES - OPZIONI IN COMUNE



3189
Protección plástica para reposapiernas
Protezione in plastica per poggiamambe



3191
Barra de empuje
Barra di spinta



25126
Juego de 4 ruedas de ø 125 con frenado
centralizado
4 ruote ø 125 mm con freno centralizzato



25350
Mesa de lectura inclinable y escamoteable
Ripiano di lettura inclinabile ribaltabile



25351
Par de tornillos para mesita refª 25350
Paio di morsetti per ripiano codice 25350



3193
Portasuero inoxidable con 2 ganchos, telescópica
Asta portaflebo a 2 ganci in inox telescopica



Funciones – Funzionalità

Polycare se puede utilizar para la diálisis, transfusiones de sangre, oncología, quimioterapia y cualquier tratamiento que obligue a estar sentado y/o extendido. Las ruedas de \varnothing 125, con o sin frenado centralizado, garantizan una fácil maniobrabilidad del sillón.

Polycare può essere utilizzato per la dialisi, il prelievo di sangue, l'oncologia, la chemioterapia e qualsiasi trattamento che richieda che il paziente sia seduto e/o sdraiato. Le ruote \varnothing 125 mm. con o senza freno garantiscono un'agevole manovrabilità della poltrona.



Posición de entrada
Posizione di accoglienza



Posición de tratamiento
Posizione di medicazione



Posición extendida
Posizione sdraiata



Posición inclinada
Posizione in Trendelenburg



3185

Seguridad – Sicurezza

La posición de inclinación de emergencia (13° de inclinación) se ha estudiado para tener las piernas más elevadas que la cabeza, con una inclinación del respaldo menor (3°) para evitar que se deslice el paciente. El acumulador integrado (opción) garantiza un funcionamiento continuo incluso en el caso de que se desconecte o corte la corriente. El portasuero (opcional), sujeto a la base mantiene su posición independientemente de la inclinación del sillón. Los sillones, de gran fiabilidad, se fabrican con materiales de alta calidad (estructura de acero con acabado epoxi, tornillería de acero inoxidable y revestimiento de guarnicionería lavable, homologada como ignífuga M1).

La posizione in Trendelenburg di emergenza (13° di inclinazione) è stata studiata per avere le gambe più alte rispetto alla testa con un'inclinazione dello schienale più leggera (3°) per evitare qualsiasi scivolamento del paziente. La batteria integrata (accessorio) garantisce un funzionamento continuo anche in caso di scollegamento o di interruzione della corrente. L'asta portaflebo (accessorio), fissata sulla base rimane in posizione qualunque sia l'inclinazione della poltrona. Le poltrone, molto affidabili, sono fabbricate con materiali di alta qualità (struttura d'acciaio con finitura epossidica, viteria in acciaio inossidabile e rivestimento dell'imbottitura lavabile, omologato come resistente al fuoco, classe M1).

DIMENSIONES (mm) - DIMENSIONI (mm)

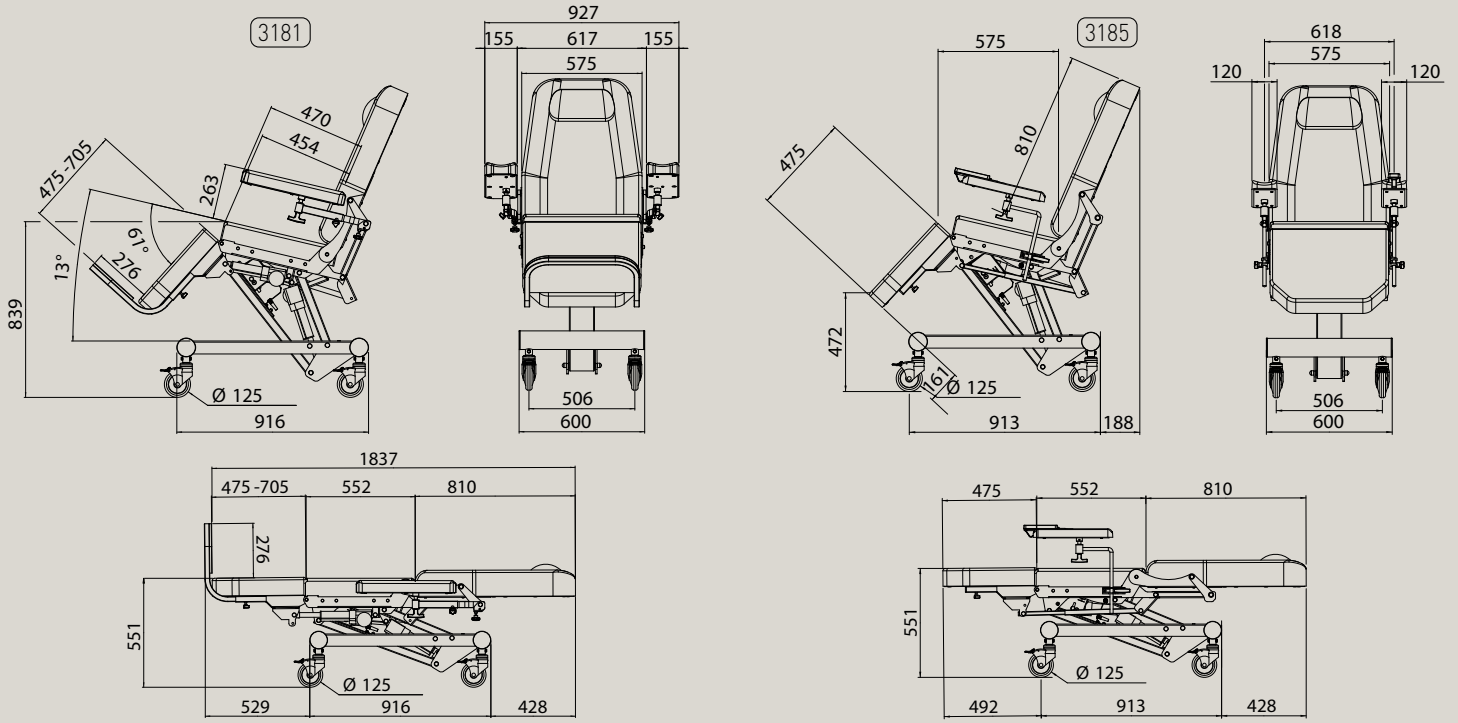

Peso neto / *Peso netto* 120 kg
 Peso bruto / *Peso lordo* 154 kg
 Volumen / *Volume* 1,2 m³

Peso neto / *Peso netto* 110 kg
 Peso bruto / *Peso lordo* 143 kg
 Volumen / *Volume* 1,01 m³

ELECCIÓN DE LOS COLORES - SCELTA DEI COLORI



GALET



ANTHRACITE



POLLEN



EGEE



AMANDE



POTIRON



FUSCHIA



COBALT



MALACHITE



ORAGE



TERRA COTTA

